

froling		Heizkessel- und Behälterbau Ges.m.b.H. 4710 Grieskirchen, Industriestraße 12 Tel.: +43 (0) 7248/606-0	CE
Kesseltyp	T4-70		
Bezeichnung der Maschine / Kesselklasse	Heizkessel gem. EN 303-5 / Klasse 5		
Herstellernummer / Baujahr	100123456.X		
Nennwärmeleistung / -bereich	69 kW / 20,7 - 69 kW		
Nenn-Brennstoffwärmeleistung	73,5 kW		
Zulässiger Brennstoff gem. EN 14961	Teil 2: Holzpellets D06 Klasse A1 Teil 4: Hackschnitzel P16A-P45A Klasse A2		
max. zulässige Betriebstemperatur	90°C		
max. zulässiger Betriebsdruck	3 bar		
Wasserinhalt	220 l		
Elektroanschluss / Leistungsaufnahme	400 V ; 50 Hz ; 16 A / 54 - 193 W		

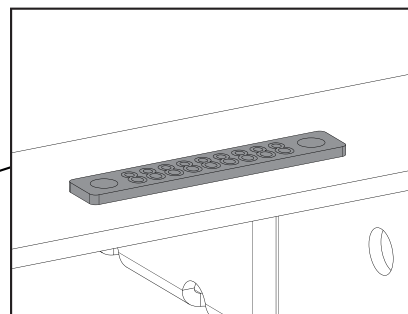
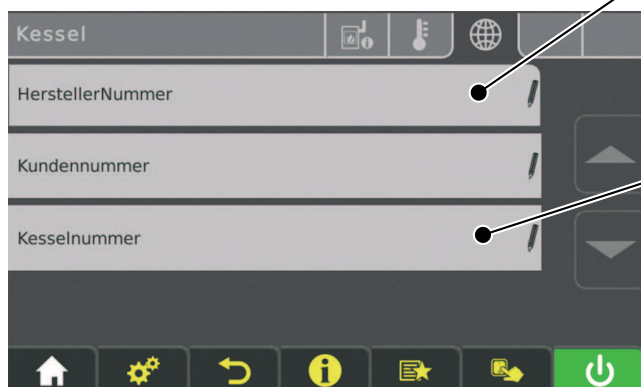

Deutschsprachige Original-Bedienungsanleitung für den Bediener!

Anweisungen und Sicherheitshinweise lesen und beachten!
Technische Änderungen, Druck- und Satzfehler vorbehalten!

1	Betreiberdaten	3
1.1	Betreiberdaten setzen (Lambdatronic 3200)	3
1.2	Betreiberdaten setzen (SPS4000).....	3
1.3	Herstellernummer (Haupt-Equipmentnummer).....	4
1.4	Kundennummer	5
1.5	Eingestanzte Kesselnummer (Unter-Equipmentnummer)	5
1.5.1	Scheitholzessel S1 Turbo (F) / Kombikessel SP Dual compact.....	5
1.5.2	Scheitholzessel S3 Turbo	6
1.5.3	Scheitholzessel S4 Turbo (F) / Kombikessel SP Dual	6
1.5.4	Scheitholzessel S4e Turbo	7
1.5.5	Pelletsessel PE1 Pellet	7
1.5.6	Pelletsessel PECO.....	8
1.5.7	Pelletsessel PE1e Pellet	8
1.5.8	Pelletsessel PE1c Pellet	9
1.5.9	Pelletsessel P4 Pellet.....	9
1.5.10	Hackschnitzelkessel T4e / Pelletsessel PT4e.....	10
1.5.11	Hackschnitzel- und Pelletsessel Turbomat TM 150-250.....	10
1.5.12	Hackschnitzel- und Pelletsessel Turbomat TM 300-550.....	11
1.5.13	Hackschnitzel- und Pelletsessel TI	11
1.5.14	Hackschnitzel- und Pelletsessel Lambdamat LM.....	12

1 Betreiberdaten

1.1 Betreiberdaten setzen (Lambdatronic 3200)

- Zum Menü "Kessel" navigieren



- Allgemeine Einstellungen im Menü "Kessel" aufrufen
- Je nach Kesseltyp im Menü mit "Pfeil Ab" nach unten zum letzten Eintrag blättern



- Untermenü "Betreiberdaten" aufrufen

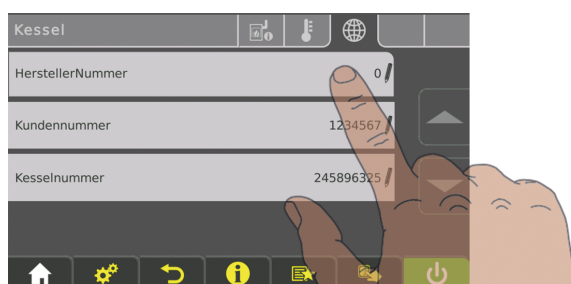

- Zum Verändern auf den gewünschten Parameter tippen

1.2 Betreiberdaten setzen (SPS4000)

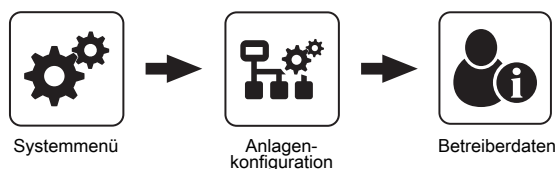

- Systemmenü durch Tippen auf das Zahnrad-Symbol aufrufen
- Reiter „Anlagenkonfiguration“ wählen
- Im Reiter „Betreiberdaten“ die Herstellernummer und Kesselnummer eintragen

1.3 Herstellernummer (Haupt-Equipmentnummer)

Die Herstellernummer ist die eindeutige Identifikation des Kessels und am mitgelieferten Typenschild abzulesen:

froling	Heizkessel- und Behälterbau Ges.m.b.H 4710 Grieskirchen, Industriestraße 12 Tel.: +43 (0) 7248/606-0	CE
Kesseltyp	T4-70	
Bezeichnung der Maschine / Kesselklasse	Heizkessel gem. EN 303-5 / Klasse 5	
Herstellernummer / Baujahr	100123456.X	
Nennwärmeleistung / -bereich	69 kW / 20,7 - 69 kW	
Nenn-Brennstoffwärmeleistung	73,5 kW	
Zulässiger Brennstoff gem. EN 14961	Teil 2: Holzpellets D06 Klasse A1 Teil 4: Hackschnitzel P16A-P45A Klasse A2	
max. zulässige Betriebstemperatur	90°C	
max. zulässiger Betriebsdruck	3 bar	
Wasserinhalt	220 l	
Elektroanschluss / Leistungsaufnahme	400 V ; 50 Hz ; 16 A / 54 - 193 W	

Am Typenschild wird die 9-stellige Herstellernummer mit einem Buchstaben als Information zum Baujahr des Kessels kombiniert.

Zum oben gezeigten Beispiel: **100123456.X**

- **Herstellernummer: 100123456**

- **Baujahr-Code: X**

HINWEIS! Für die Eingabe an der Regelung nur die Herstellernummer verwenden! Entspricht das Bezeichnungs-Schema auf dem Typenschild nicht dem hier beschriebenen, ist der Werkskundendienst zu kontaktieren! In diesem Fall wird die Nummer durch Fröling vergeben.



Herstellernummer eingeben

↳ Angabe gemäß Typenschild ohne "." und "Buchstabe":

100123456.X (Typenschild) ⇒ **100123456** (Eingabe an der Regelung)

Eingabe durch Tippen auf das Bestätigen-Symbol speichern

1.4 Kundennummer

- Kundennummer von Rechnung oder Lieferschein ablesen
- Kundennummer eingeben
- Eingabe durch Tippen auf das Bestätigen-Symbol speichern

1.5 Eingestanzte Kesselnummer (Unter-Equipmentnummer)

Nachfolgende Kapitel geben eine Übersicht über die Position der eingestanzten Kesselnummer an den jeweiligen Kesseln.

- Eingestanzte Kesselnummer eingeben
- Eingabe durch Tippen auf das Bestätigen-Symbol speichern

1.5.1 Scheitholzkessel S1 Turbo (F) / Kombikessel SP Dual compact

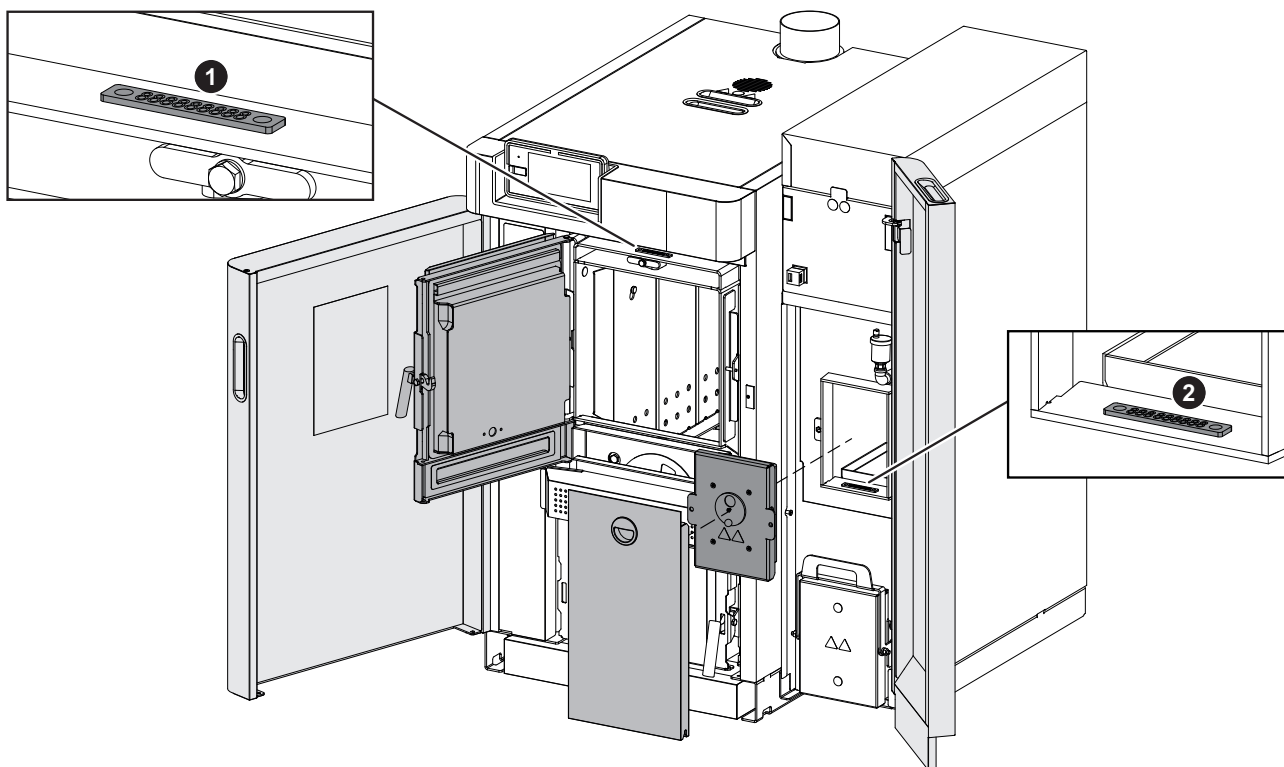

HINWEIS! Eingestanzte Nummer des Scheitholzkessels (1) eingeben

1.5.2 Scheitholzessel S3 Turbo

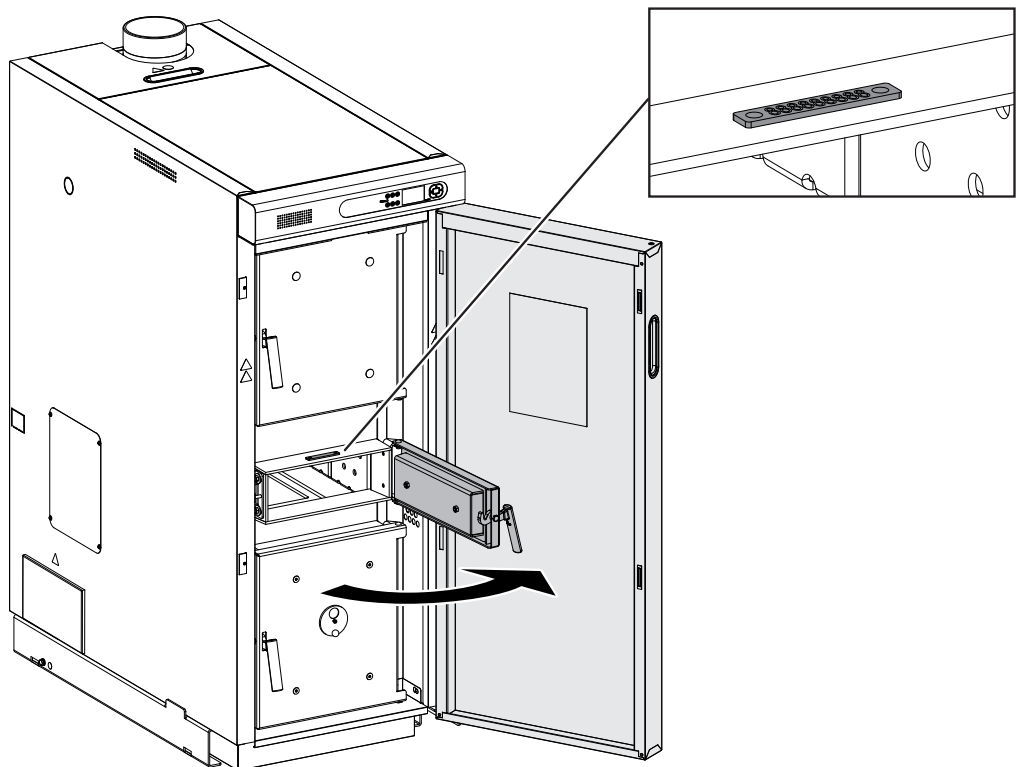

1.5.3 Scheitholzessel S4 Turbo (F) / Kombikessel SP Dual

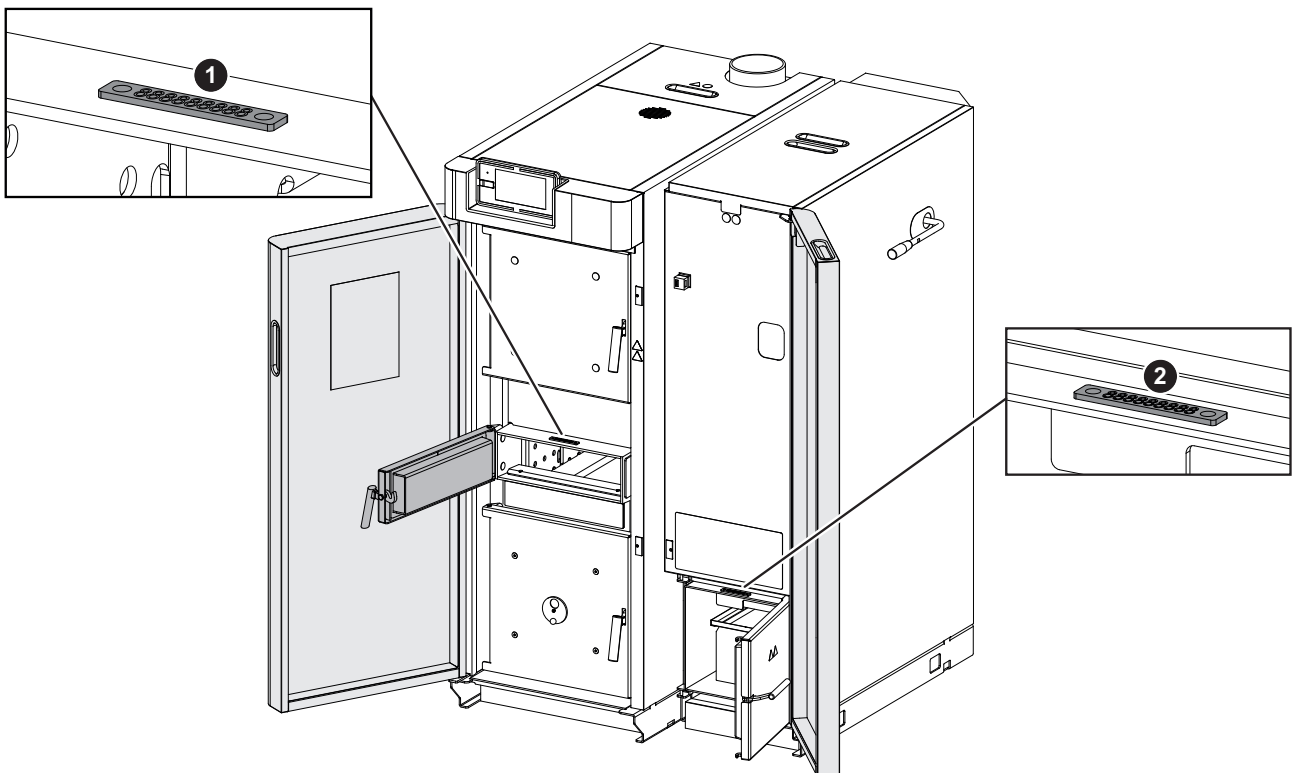

HINWEIS! Eingestanzte Nummer des Scheitholzessels (1) eingeben

1.5.4 Scheitholzkessel S4e Turbo

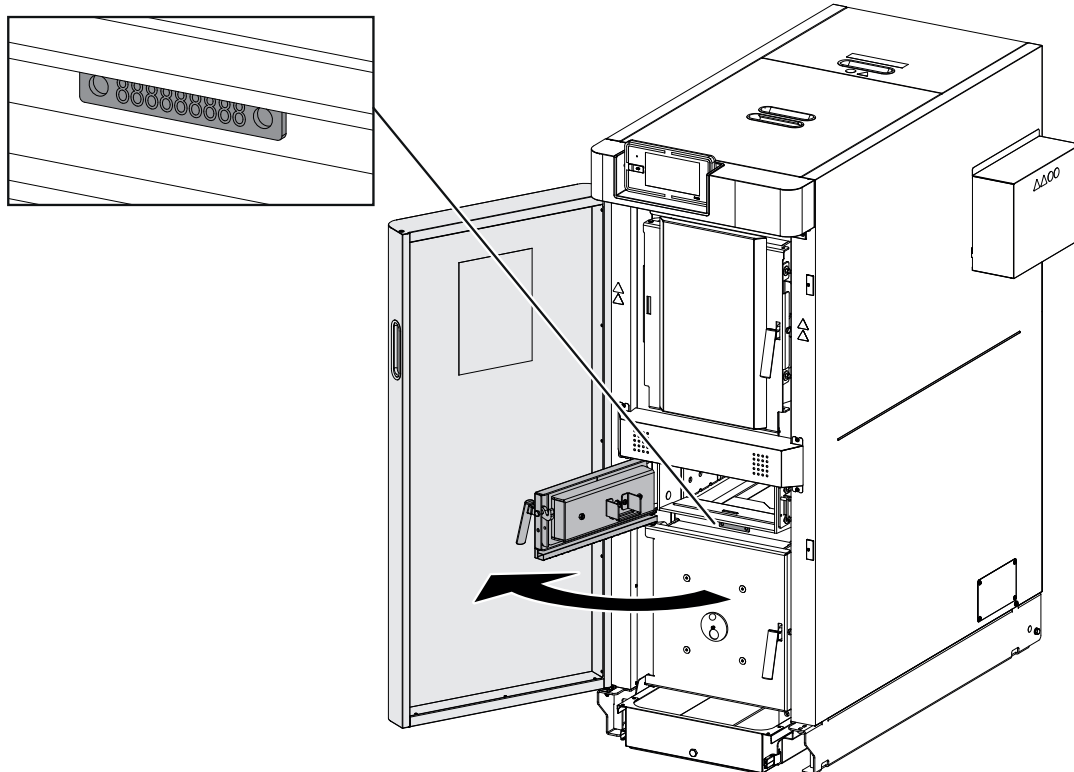

1.5.5 Pelletskessel PE1 Pellet

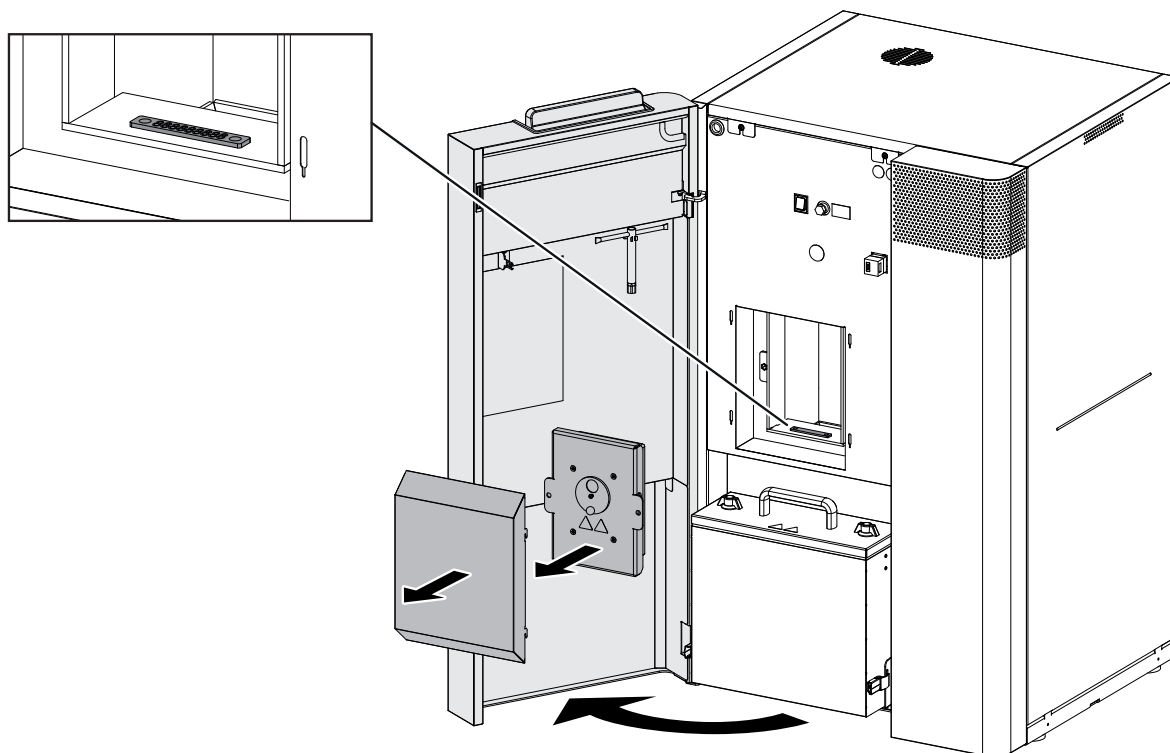

1.5.6 Pelletskessel PECO

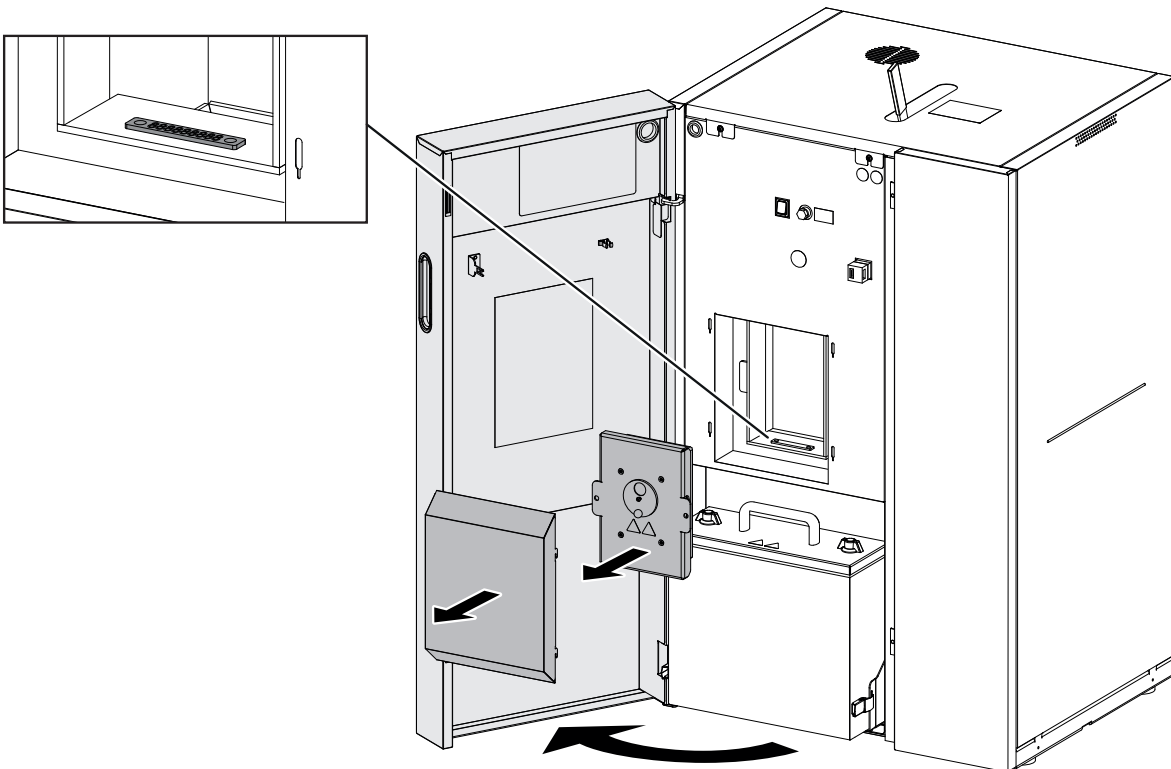

1.5.7 Pelletskessel PE1e Pellet

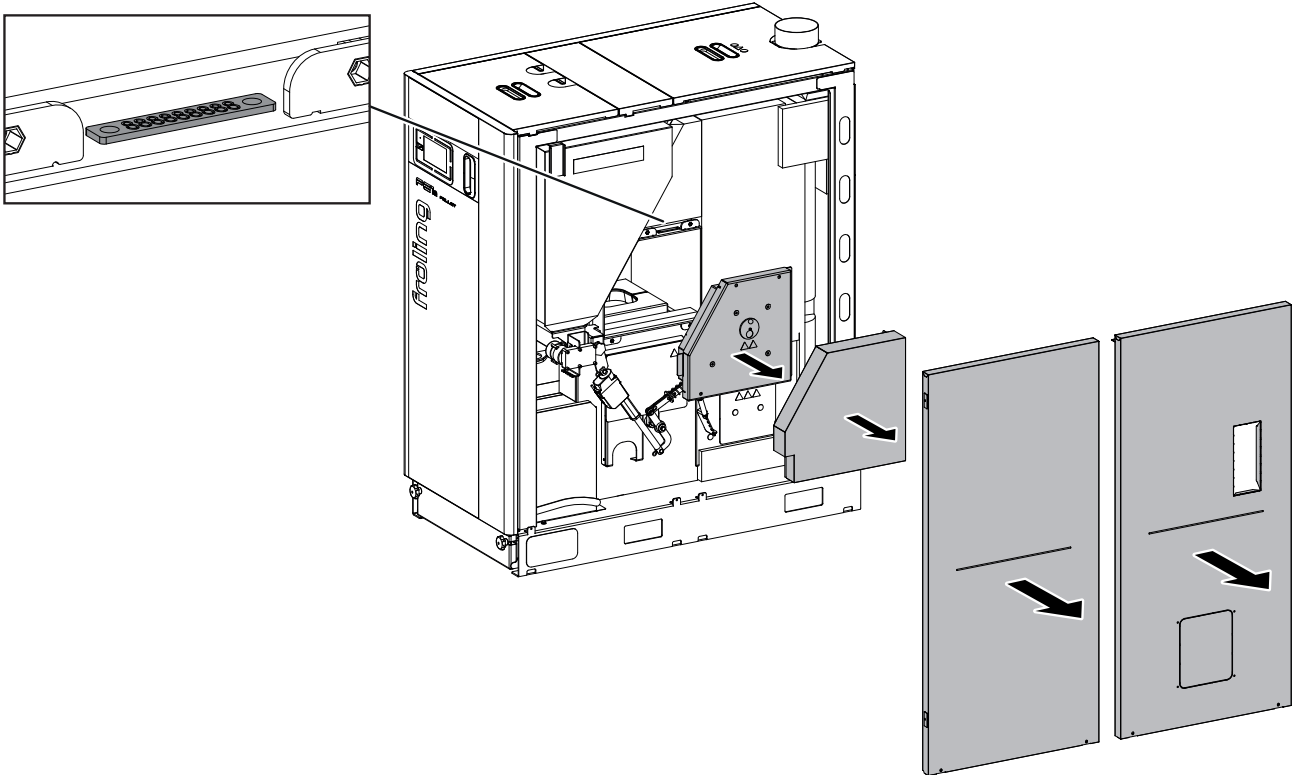

1.5.8 Pelletskessel PE1c Pellet

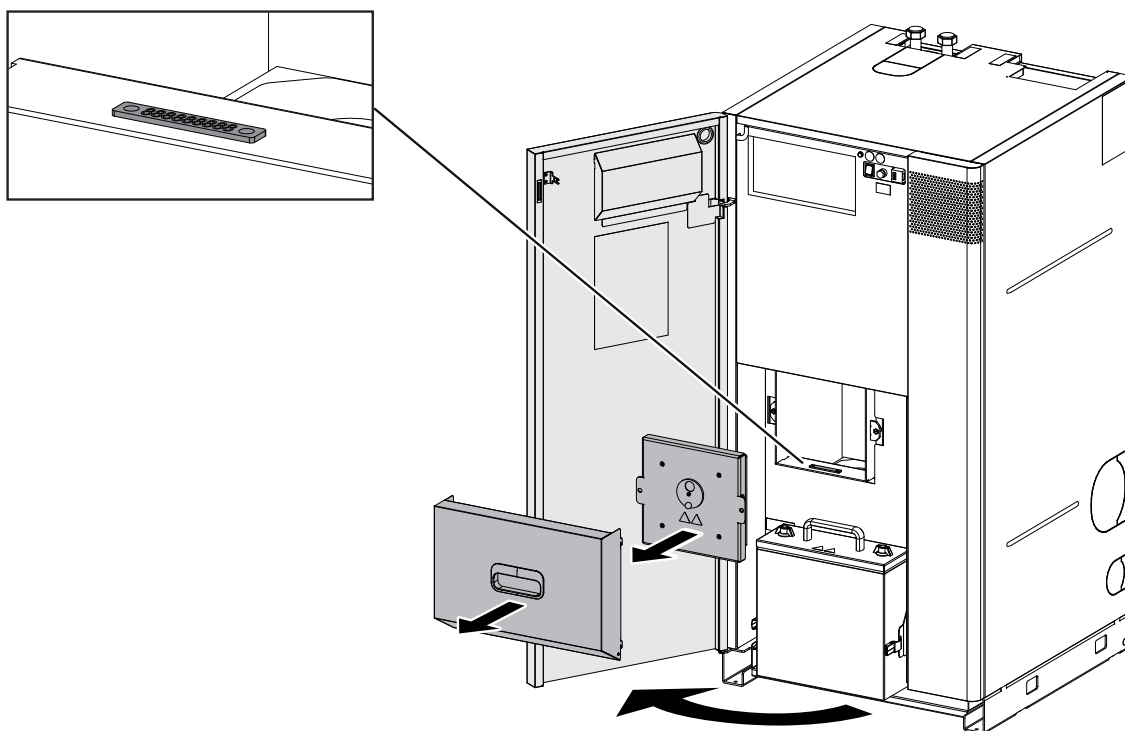

1.5.9 Pelletskessel P4 Pellet

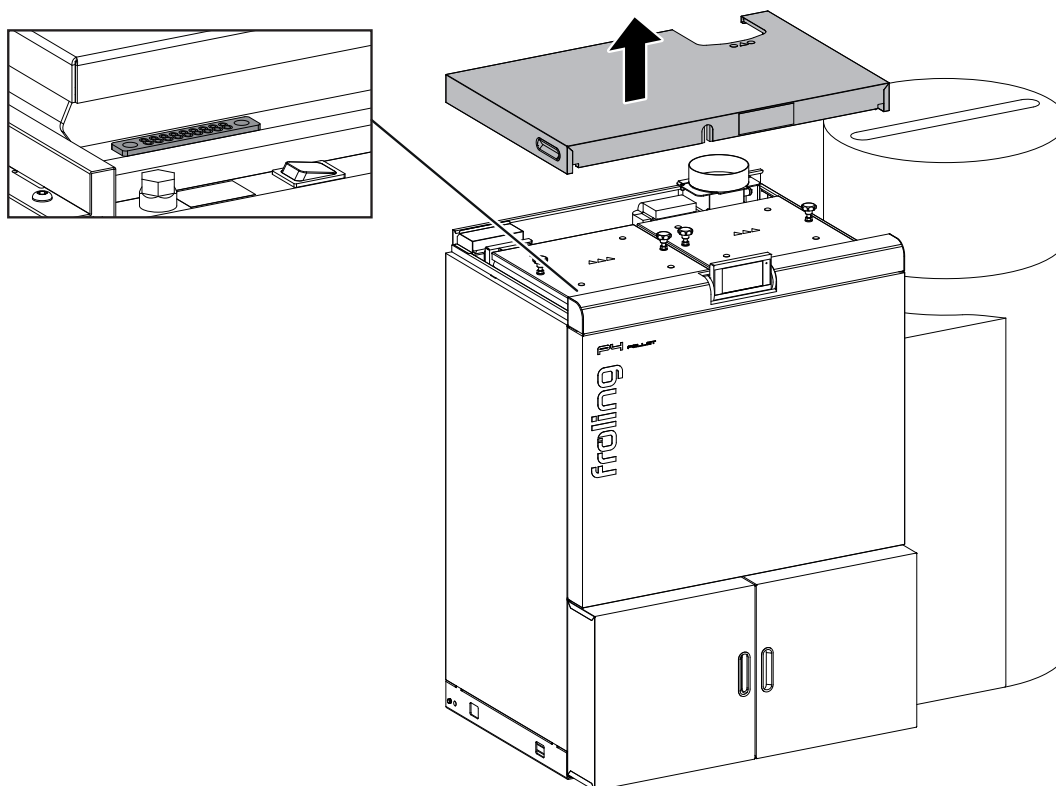

1.5.10 Hackschnitzelkessel T4e / Pelletskessel PT4e

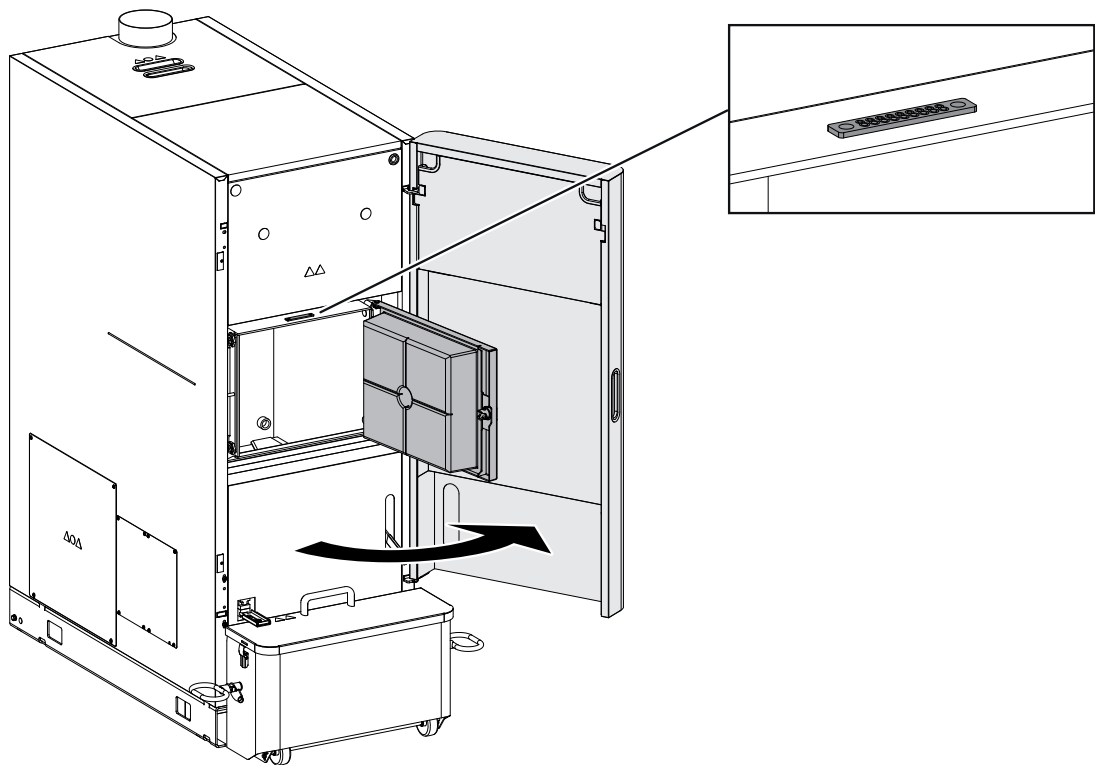

1.5.11 Hackschnitzel- und Pelletskessel Turbomat TM 150-250

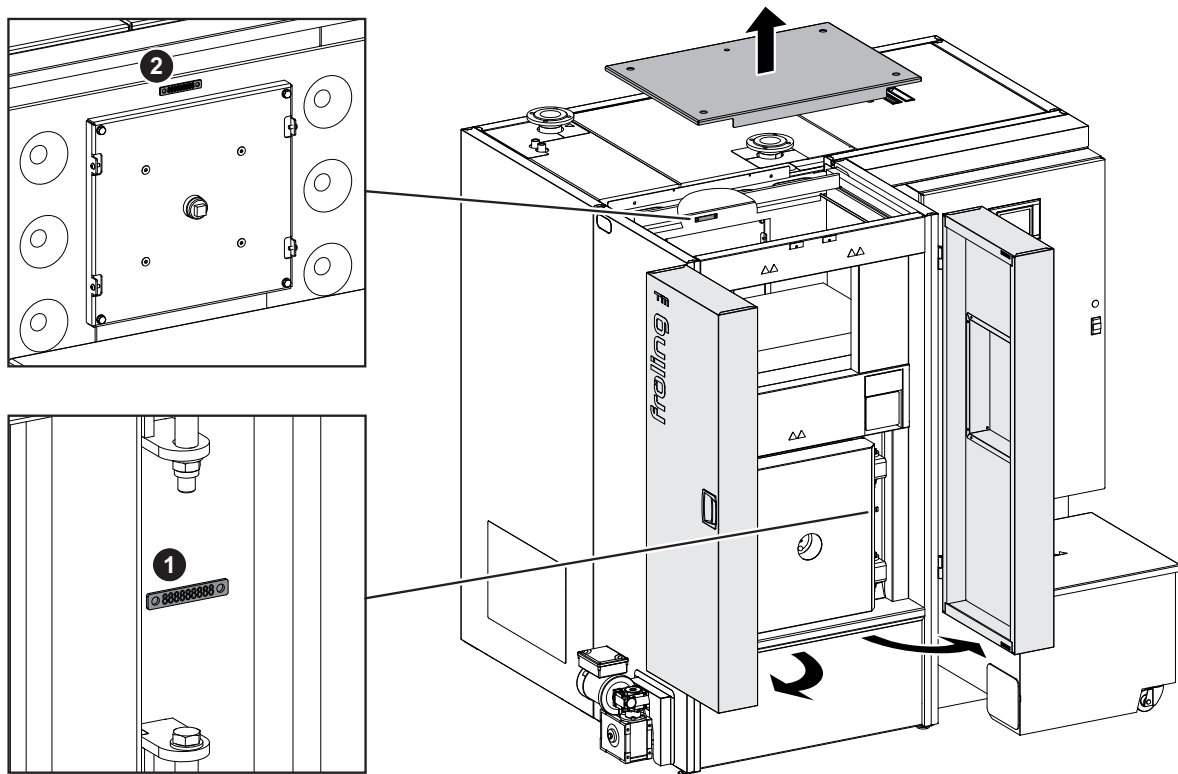

HINWEIS! Eingestanzte Nummer der Retorte (1) eingeben

1.5.12 Hackschnitzel- und Pelletskessel Turbomat TM 300-550

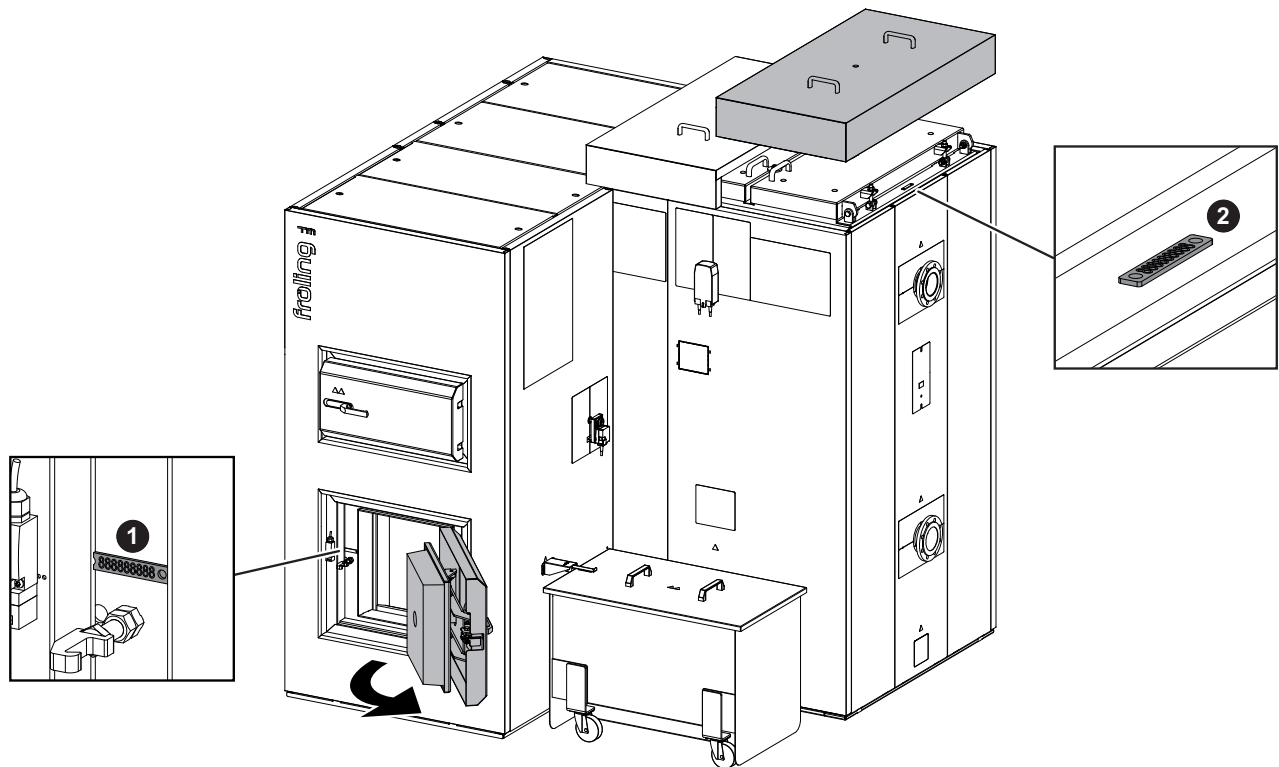

HINWEIS! Eingestanzte Nummer der Retorte (1) eingeben

1.5.13 Hackschnitzel- und Pelletskessel TI

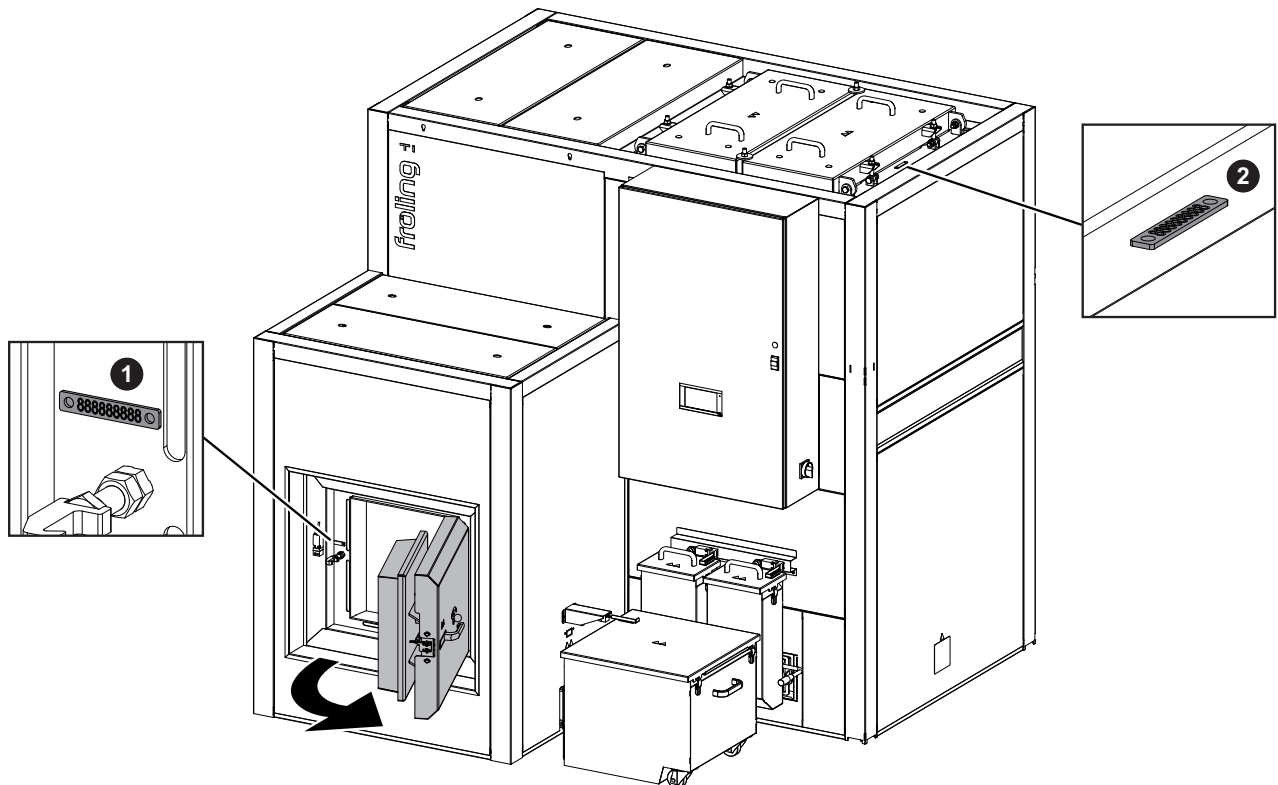

HINWEIS! Eingestanzte Nummer der Retorte (1) eingeben

1.5.14 Hackschnitzel- und Pelletskessel Lambdamat LM

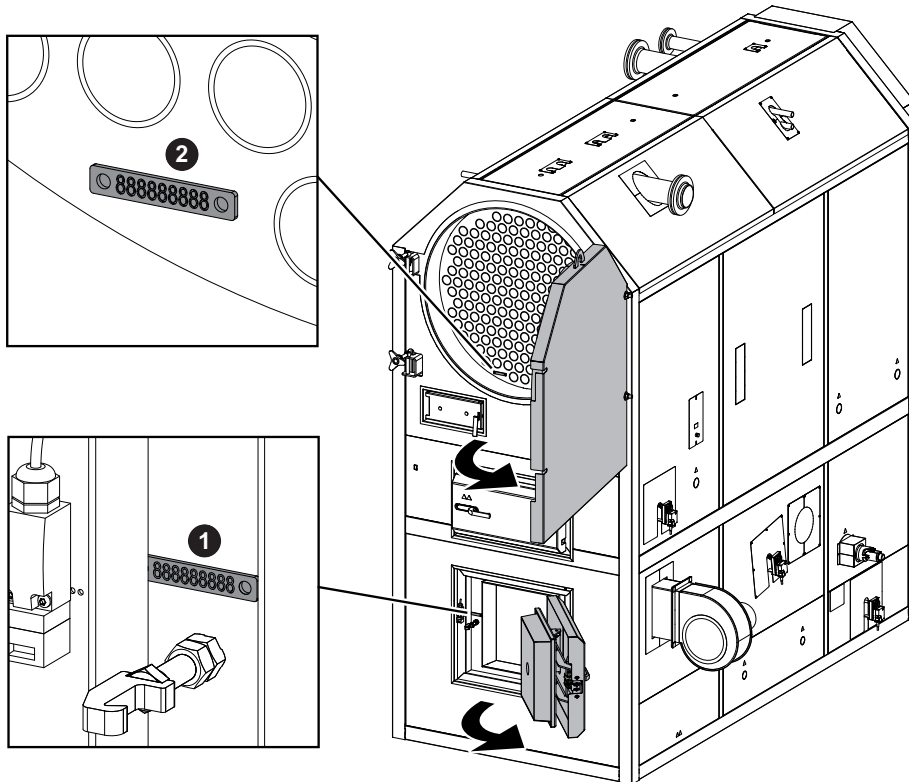

HINWEIS! Eingestanzte Nummer der Retorte (1) eingeben

Adresse des Herstellers

Fröling Heizkessel- und Behälterbau GesmbH

Industriestraße 12
A-4710 Grieskirchen
+43 (0) 7248 606 0
info@froeling.com

Zweigniederlassung Aschheim

Max-Planck-Straße 6
85609 Aschheim
+49 (0) 89 927 926 0
info@froeling.com

Froling srl

Via J. Ressel 2H
I-39100 Bolzano (BZ)
+39 (0) 471 060460
info@froeling.it

Froling SARL

1, rue Kellermann
F-67450 Mundolsheim
+33 (0) 388 193 269
froling@froeling.com

Adresse des Installateurs

Stempel

Fröling Werkskundendienst

Österreich	0043 (0) 7248 606 7000
Deutschland	0049 (0) 89 927 926 400
Weltweit	0043 (0) 7248 606 0



www.froeling.com

froling 